

## Load 75 MY20 EINZELSITZ UND FUSSRAUM (VBK0297)

Der Einzelsitz ermöglicht die Mitnahme eines einzelnen Kindes oder eines dritten Kindes in Verbindung mit VBK0237. Wir empfehlen zusätzlich die Seitenwände VBK0233 oder VBK0234.

### Lieferumfang

- 1x Bodenplatte PP und Fußraum vormontiert
- 1x Frontplatte PP
- 1x Platte Einzelsitz PP mit Sitzpolster
- 1x Frontbügel
- 1x Rückenpolster
- 1x Gurtsatz, bereits montiert
- 2x Schelle PE
- 3x Haltebolzen
- 2x Anschlagwinkel
- 2x Zylinderkopfschraube (M6x65 ISO 4762 A2)
- 1x Zylinderkopfschraube (M5x20 ISO 4762 A2)
- 8x Senkkopfschraube (Torx M 5 x 20 mm DIN 965 A2)
- 2x Senkkopfschraube (Torx M 5 x 25 mm DIN 965 A2)
- 2x Senkkopfschraube (Torx M 5 x 30 mm DIN 965 A2)
- 2x Senkkopfschraube (Torx M 5 x 40 mm DIN 965 A2)
- 2x Linsenkopfschraube (Torx M 4 x 25 mm ISO 14583 A2)
- 10x U-Scheibe (M8 DIN 988 A2, brüniert)
- 2x U-Scheibe (M6 DIN 134 A2)
- 3x U-Scheibe (M5 DIN 9021 A2)
- 2x Hutmutter flach (M5 DIN 917 A2)
- 9x Flanschmutter selbstsichernd (M5 DIN 6926 A2)

### Montage

1. Vorhandene Bodenplatte und Frontplatte entfernen. Alle Kleinteile aufheben.
2. Neue Bodenplatte am Rahmen an den Punkten <sup>②</sup> mit je 4 Schrauben, U-Scheiben und Flanschmuttern aus Schritt 1 montieren (Abb. 1).
3. Neue Frontplatte <sup>③</sup> an den beiden oberen Punkten mit je 2 Schrauben, U-Scheiben und Flanschmuttern aus Schritt 1 montieren (Abb. 1).
4. 2 Haltebolzen <sup>⑥</sup> mit Senkkopfschrauben M5x20, U-Scheiben M8, U-Scheiben M5 und Hutmuttern an Einzelsitz befestigen (Abb. 2).
5. Frontplatte an den Punkten <sup>⑧</sup> mit Winkeln, Schrauben, U-Scheiben und Flanschmuttern aus Schritt 1 montieren (Abb. 3).
6. Einzelsitz an den Punkten <sup>⑨</sup> mit je 2 Senkkopfschrauben M5x30, U-Scheiben M8 und Flanschmuttern befestigen. Einzelsitz an den Punkten <sup>⑩</sup> mit je 2 Senkkopfschrauben M5x25, U-Scheiben und Flanschmuttern befestigen (Abb.3).
7. Frontbügel von oben in den Rahmen stecken und von unten mit U-Scheiben M6 und Zylinderkopfschrauben M6 <sup>⑪</sup> festschrauben. Rückenlehne mit Kunststoffschellen und Linsenkopfschrauben <sup>⑫</sup> an Frontbügel befestigen (Abb. 4).
8. Anschlagwinkel mit Senkkopfschrauben M5x40 Befestigen (Abb. 6).

9. Rückenlehne mit Haltebolzen <sup>13</sup>, Zylinderkopfschraube M5x20 und Flanschmutter an Frontplatte befestigen (Abb. 5).

Stand: 19.06.2020 16:14:00



Abb.1: neue Bodenplatte mit Fussraum



Abb.2: Einzelsitz

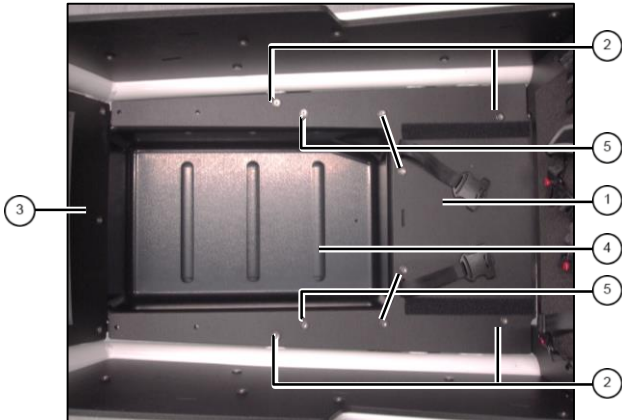

Abb. 3: Einzelsitz

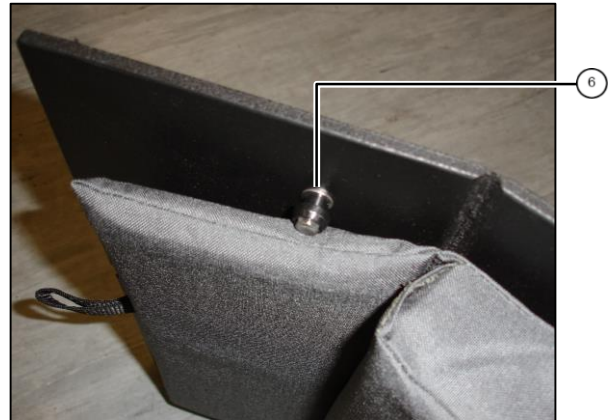

Abb. 4: Frontbügel

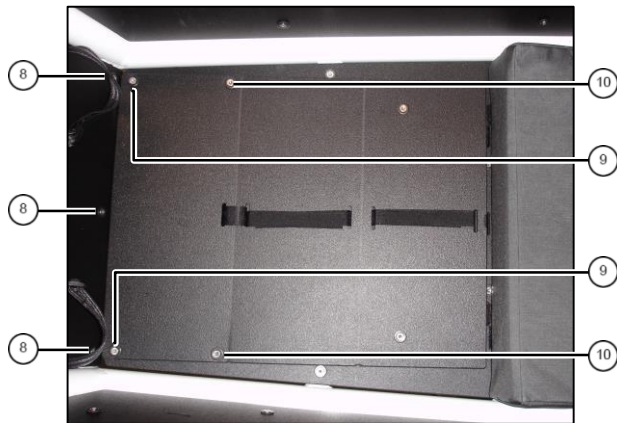

Abb. 5: Rückenlehne



Abb. 6: Anschlagwinkel

Datei: VBK0297-L75-Einzelsitz-MY20-200310.docx

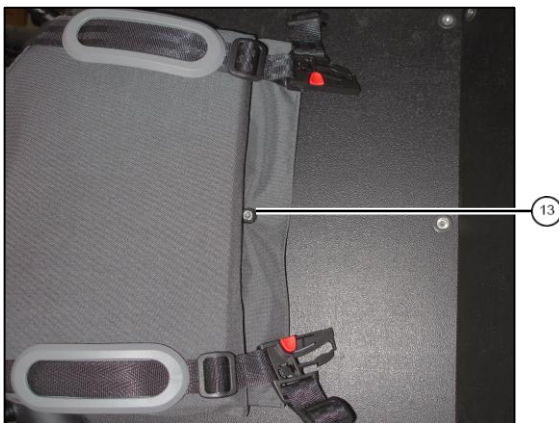
### Load 75 MY20 SINGLE SEAT AND LEGROOM (VBK0297)

The single seat allows to carry a single child or a third child in combination with VBK0237. We recommend to use the side walls VBK0233 or VBK0234.

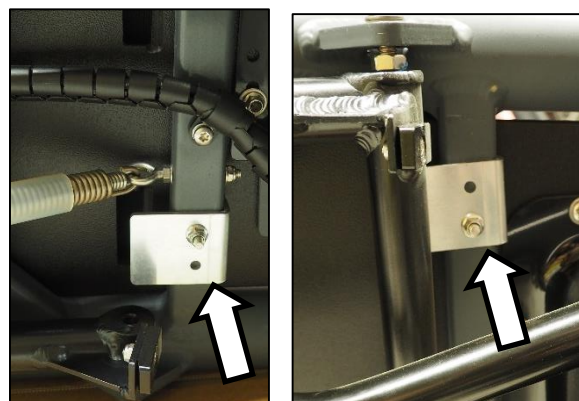
#### Scope of delivery

- 1x bottom plate PP and legroom, preassembled
- 1x front plate PP
- 1x plate single seat with seat cushion
- 1x front bar
- 1x back cushion
- 1x safety belt, assembled
- 2x clamp PE
- 3x plastic bolt
- 2x stop bracket
- 2x bolt (M6x65 ISO 4762 A2)
- 1x bolt (M5x20 ISO 4762 A2)
- 8x countersunk screw (Torx M 5 x 20 mm DIN 965 A2)
- 2x countersunk screw (Torx M 5 x 25 mm DIN 965 A2)
- 2x countersunk screw (Torx M 5 x 30 mm DIN 965 A2)
- 2x countersunk screw (Torx M 5 x 40 mm DIN 965 A2)
- 2x rounded head screw (Torx M 4 x 25 mm ISO 14583 A2)
- 10x washer (M8 DIN 988 A2, gun metal finish)
- 2x washer (M6 DIN 134 A2)
- 3x washer (M5 DIN 9021 A2)
- 2x cap nut (M5 DIN 917 A2)
- 9x self lock flange nut (M5 DIN 6926 A2)

#### Assembly

1. Remove existing bottom and front plate. Keep small parts.
2. Install bottom plate to Load frame at points ② with 4 screws, washers and nuts out of step 1 (fig. 1).
3. Install new front plate ③ at both upper holes with 2 screws, washers and nuts out of step 1 (fig. 1).
4. Install 2 plastic bolts ⑥ at single seat with countersunk screws M5x20, washers M8, washer M5 and cap nuts (fig. 2).
5. Mount front plate at points ⑧ with brackets, screws, washers and flange nuts out of step 1 (fig. 3).
6. Mount single seat at points ⑨ with 2 countersunk screws M5x30, washers M8 and flange nuts. Mount single seat at points ⑩ with 2 countersunk screws M5x25, washers M8 and flange nuts (fig.3).
7. Mount front bar with washers M6 and bolts M6 ⑪. Mount backrest to front bar with plastic clamps and rounded head screws ⑫ (fig. 4).
8. Mount backrest to front plate with plastic bolt ⑬, bolt M5x20 and flange nut (fig. 5).
9. Install stop bracket (fig. 6).



Stand: 19.06.2020 16:14:00

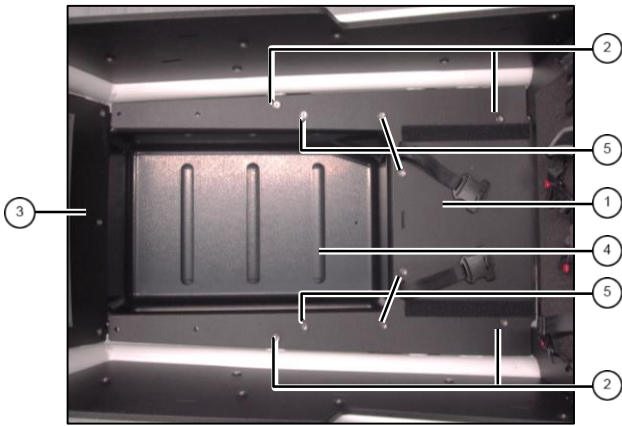

fig.1: new bottom plate with legroom

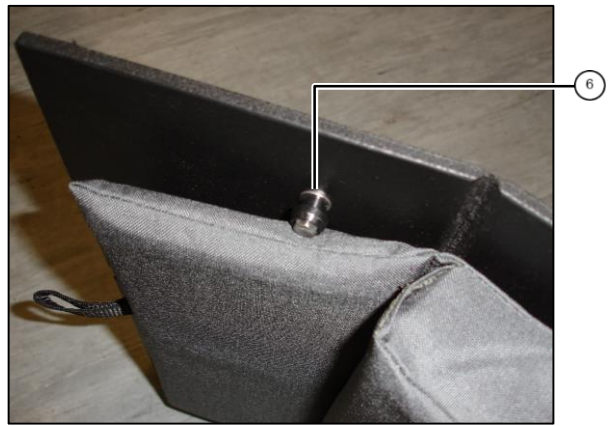

fig.2: single seat

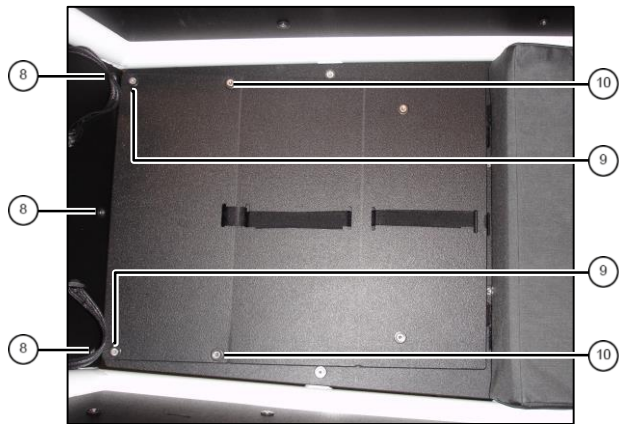

fig. 3: single seat

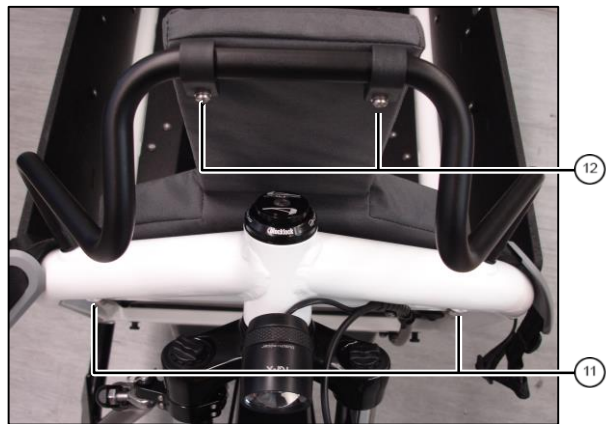

fig. 4: front bar



fig. 5: backrest

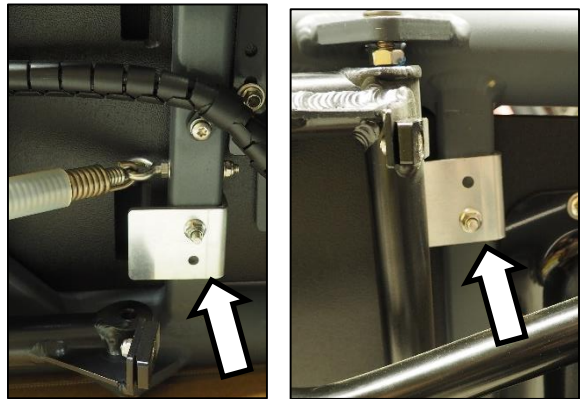

fig. 6: stop bracket

Datei: VBK0297-L75-EinzeIsitz-MY20-200310.docx