

SCHWINGENLAGER (VBK0113)

Dieses Schwingenlager passt an alle Intercontinental und Load Modelle von Riese & Müller.

Lieferumfang

- 2x Rillenkugellager 6203-2RS
- 1x Lagerzapfen (Paar)
- 1x Zylinderkopfschraube (Innensechskant M 6 x 75 mm ISO 4762 A2)
- 1x Zylinderkopfschraube (Innensechskant M 6 x 90 mm ISO 4762 A2)
- 1x Federring (d = 6 mm DIN 127 A2)

Vorhandene Lagerung demontieren

1. Fahrrad bzw. E-Bike in Montageständer aufhängen. Hinterrad mit Gurt oder ähnlichem nach oben abspannen, damit Hinterradschwinge bei ausgebauter Lagerung nicht nach unten klappen kann.
2. Sofern vorhanden, Kettenschutz demontieren.
3. Linke und rechte Klemmschraube ① an Schwinge wenige Umdrehungen lösen (siehe Abb. 1).
4. Schraube ② komplett herausdrehen und eine ca. 10mm längere Schraube wenigstens 5 Umdrehungen einschrauben. Mit Kunststoffhammer auf Schraubenkopf schlagen und so rechten Lagerzapfen und Kugellager vollständig austreiben.
5. Linken Lagerzapfen und Kugellager mit Durchschlag und Kunststoffhammer ebenfalls austreiben.



Abb. 1: rechte Klemmschraube an Schwinge

Neue Lagerung montieren

1. Kugellager ^③ am Schraubstock vorsichtig am Innenring auf gefettete Lagerzapfen ^④ aufpressen (siehe Abb. 2).
2. Gefettete Lagerzapfen und Kugellager mit Kunststoffhammer in Rahmen bzw. Schwinge eintreiben (siehe Abb. 3).
Achtung: Zapfen mit Gewinde auf rechter Seite verwenden; Zapfen mit Durchgangbohrung links.
3. Position Kugellager prüfen: beide Kugellager müssen mittig in ihrer Aufnahme sitzen. Schwinge dafür gegebenenfalls seitlich etwas verschieben.
Achtung: durch seitliches Verschieben dürfen keine Querkräfte auf Federelement entstehen.
4. Schraube ^② in passender Länge mit Federring von links montieren und festziehen. **Anzugsmoment: 7 bis 9 Nm**
5. Klemmschrauben ^① festziehen. **Anzugsmoment: 5 Nm**

Stand: 12.04.2019 16:01:00



Abb. 2: Kugellager aufpressen



Abb. 3: Lager eintreiben

SWINGARM BEARING KIT (VBK0113)

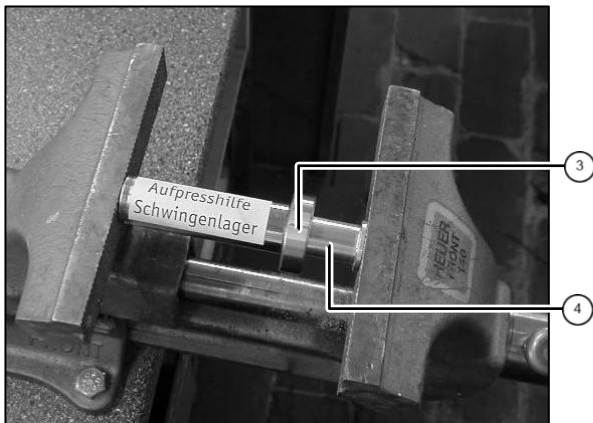
SWINGARM BEARING KIT (VBK0113)

The swingarm bearing kits fits to all Riese & Müller Intercontinental and Load models.

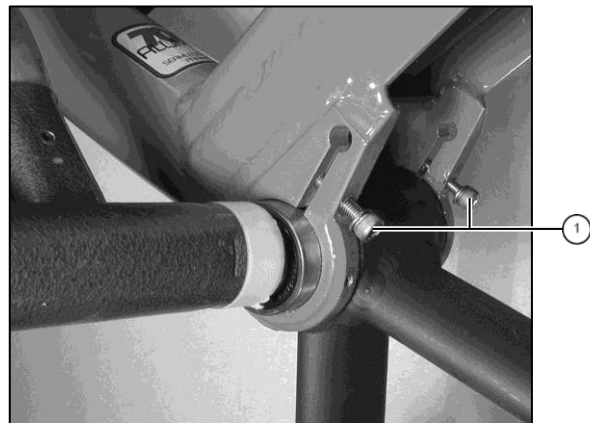
Scope of delivery

- 2x ball bearings 6203-2RS
- 1x studs (pair)
- 1x bolt (allen key M 6 x 75 mm ISO 4762 A2)
- 1x bolt (allen key M 6 x 90 mm ISO 4762 A2)
- 1x spring washer (d = 6 mm DIN 127 A2)

Remove existing bearings

1. Fix bicycle or E-Bike at bike stand. Fix rear wheel with belt to prevent it from going down after removing the bearings.
2. Remove chain guard.
3. Loosen left and right clamping bolt ^① at swingarm or frame (see fig. 1 and 2).
4. Remove bolt ^② completely. Turn a 10mm longer bolt 5 turns into the stud. Drive out the right stud by hitting on the bolt's head with a plastic mallet.
5. Use plastic mallet to remove left stud.



fig. 1: right stud and clamping bolt at swingarm

Mounting new bearings

1. Use vice bench to carefully push inner bearing rings ③ onto the greased studs ④ (see fig. 2).
2. Use plastic mallet to carefully push greased bearings into frame or swingarm (see fig. 3).
Attention: use threaded stud at right side and stud with through hole at left side.
3. Check bearing fit at frame or swingarm: both bearings must sit centric. It might be necessary to laterally displace the swingarm a little bit.
Attention: the displacement shall not create any lateral forces on the rear shock absorber
4. Install bolt ② (choose correct length) including spring washer. **Tightening torque: 7 up to 9 Nm**
5. Tighten clamping bolts ①. **Tightening torque: 5 Nm**

Stand: 12.04.2019 16:01:00

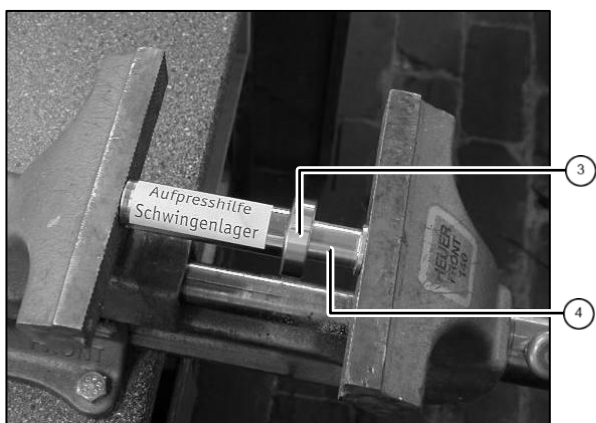

fig. 2: pushing bearing onto stud

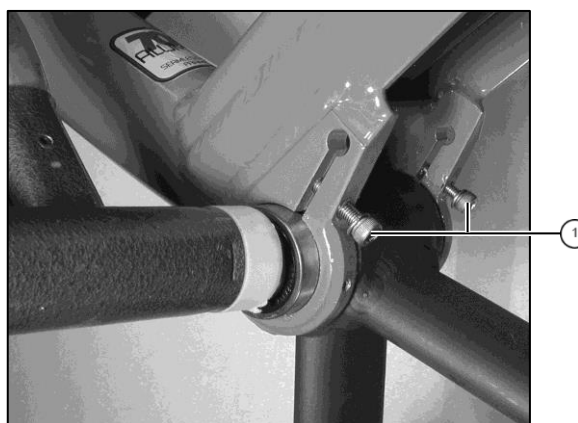

fig. 3: pushing bearing into frame

Datei: VBK0113-Schwingenlager-6203-I71113.docx